

NOTICE PRODUIT / APPLIQUE MURALE

FD Eclairage.com

CONÇU ET
FABRIQUÉ
EN FRANCE

Garantie
10 ANS

Réparable

DIMENSIONS DE L'APPLIQUE MURALE

PILOTAGE

PERÇAGE

CONNECTEUR

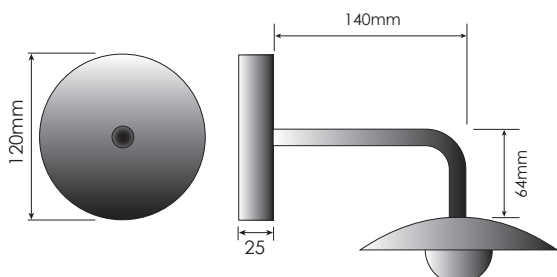

230V

FIXATION
DE
L'ÉTRIER



Retrouvez les caractéristiques techniques à télécharger directement sur notre site internet :
www.fdeclairage.com

■ IMPORTANT :

- Ne pas câbler sous tension > couper le courant avant d'installer votre produit.
- Ne pas modifier le câblage existant sous peine d'annulation de la garantie.

■ INSTALLATION

- Présentez l'étrier à l'endroit où vous souhaitez le fixer puis tracez les trous de fixation au crayon :

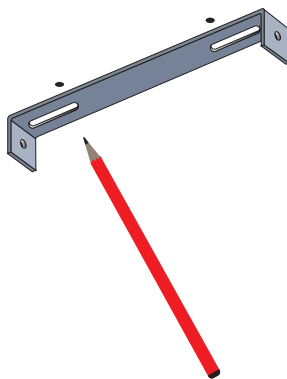

- Fixer l'étrier au mur en utilisant des chevilles et des vis adaptées à votre support,
- Raccordez l'applique électriquement en suivant les instructions de branchement,
- Présentez la patère face aux trous de l'étrier fixé au mur puis vissez la patère sur l'étrier.

1 rue du Stade - ZI - 28350 St Lubin des Joncherets - FRANCE - Tél: +33 (0)2.32.58.15.46
mail: contact@fdeclairage.com - site: www.fdeclairage.com

NOTICE PRODUIT / APPLIQUE MURALE

■ RACCORDEMENT ÉLECTRIQUE

NE PAS TOUCHER AU CÂBLAGE EXISTANT

1. Raccordez la Phase sur le connecteur WAGO 221 avec le fil marron ;
2. Raccordez le Neutre sur le connecteur WAGO 221 avec le fil bleu ;
3. Raccordez la Terre sur le connecteur WAGO 221 avec le fil vert et jaune ;
4. Mettre sous tension.

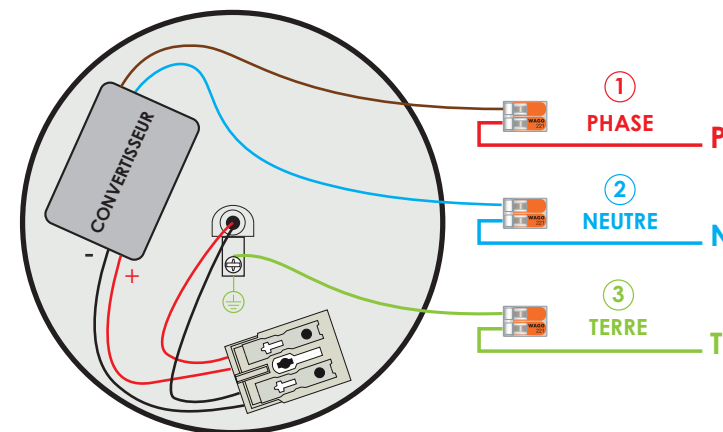

■ FIN DE VIE PRODUIT

Ces spots sont réparables, contactez nous pour toute demande

Si vous souhaitez néanmoins vous en séparer, sachez que ces produits sont classés DEEE (Déchet d'Équipement Électrique et Électronique).

NE PAS LES JETER DANS LES ORDURES MÉNAGÈRES

Une éco-contribution a été réglée pour assurer leur démantèlement et leur recyclage, ils doivent donc être rapportés en déchetterie ou tout point de collecte DEEE.

ecosystem



FD Eclairage commercialise des produits LED professionnels de qualité, fabriqués dans son usine d'Eure-et-Loir, testés unitairement avant envoi et réparables en fin de vie. Fortement engagés pour la protection de l'environnement, nos produits embarquent un minimum d'électronique afin de maximiser leur durée de vie et de réduire leur impact environnemental.

1 rue du Stade - ZI - 28350 St Lubin des Joncherets - FRANCE - Tél: +33 (0)2.32.58.15.46
mail: contact@fdeclairage.com - site: www.fdeclairage.com

Réparable

